

Tresteg- og lengdehopp

SNITT

Kunststoffdekket skal de siste 13 m av tilløpet ha en tykkelse på 22 mm ± 3 mm

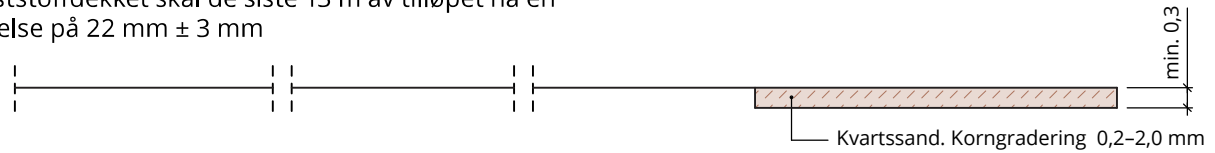

PLAN AV ENKEL HOPPBANE FOR TRESTEG OG LENGDE

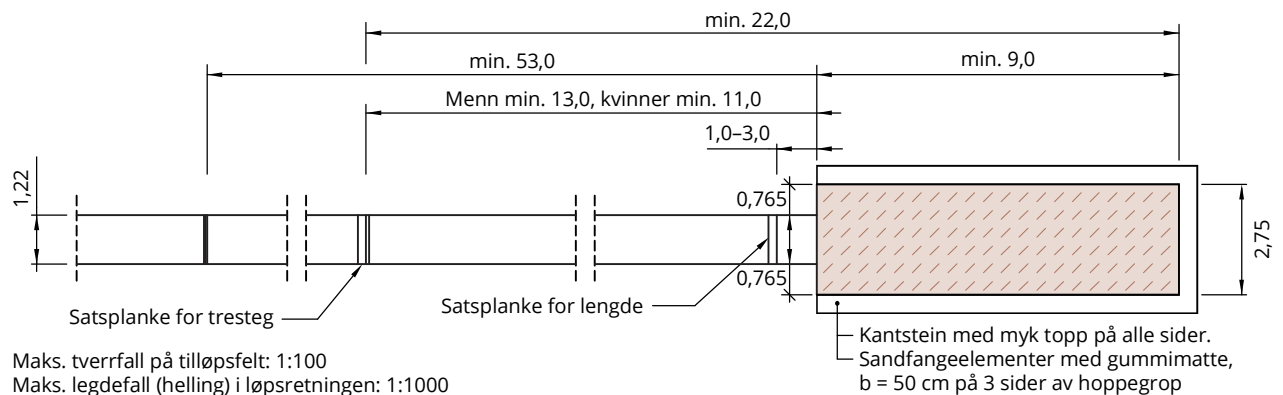

SNITT AV SATSPANKE

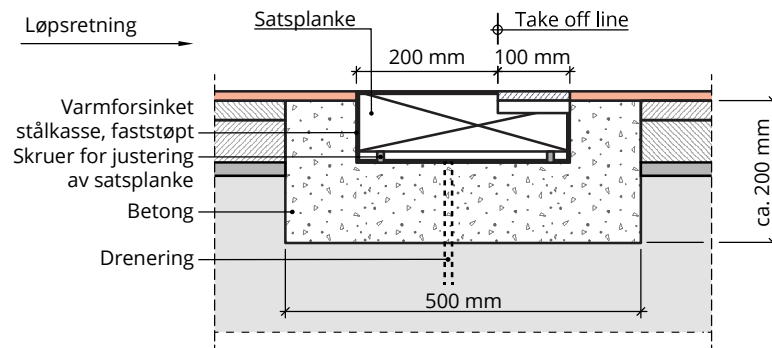

SATSPANKE OG LIST MED PLASTMASSE FOR LENGDE OG TRESTEGHOPP (VERTIKALSNIITT)

Satsplanke skal være sertifisert/world athletics godkjent

